

دلمونيا

الحدائق المعلقة

HANGING GARDENS

OF DILMUNIA

The background features a series of overlapping, wavy bands in various shades of blue and grey, creating a sense of movement and depth. The colors transition from light, airy blues at the top to darker, more muted greys and blues towards the bottom.

— WHERE —
AUTHENTICITY MEETS
ORIGINALITY

HANGING GARDENS OF DILMUNIA

حدائق دلمونيا المعلقة، حيث الأصالة التاريخية تلتقي بالأصالة الحديثة

تم إنشاء عنوان جديد و من نسج الخيال مستوحى من حدائق بابل المعلقة، إحدى عجائب الدنيا السبع في العالم القديم.

مع اطلالة بحرية على مد البصر و اخرى على امتداد قناة جزيرة دلمونيا،

تحتل حدائق دلمونيا المعلقة مكانة متميزة، أنشئت في قلب المناظر

الطبيعية ، هذه الشقق الرائعة تعبئ بالأفضل: العمارة المعاصرة، أناقة

التصميمات الداخلية المتميزة، التسهيلات الحياتية الحصرية، و الموقع

المثالي. يتمتع سكان الحدائق المعلقة بإمكانية الوصول إلى المنتجع الصحي

وصالة الألعاب الرياضية المتطورة وحمام السباحة والعديد من المرافق

الأخرى التي تمثّل الحياة الفضلى. يضم المشروع شقق بتصاميم متنوعة

بالإضافة الى شرفات واسعة لقضاء اجمل الاوقات والاستمتاع بالمناظر

المطلّة.

مرحبا بكم في حدائق دلمونية المعلقة حيث اسلوب المعيشة مليئ

بالرفاهية، المغامرة ، والنقاء.

The Hanging Gardens of Dilmunia, Where historic authenticity meets modern originality .

Inspired by The Hanging Gardens of Babylon, one of the seven wonders of the ancient world, an iconic new address is created.

In a prominent sea side location, overlooking a quiet and tranquil stretch of the Grand Canal, The Hanging Gardens of Dilmunia occupies a truly privileged position. Set in elegant landscaped surroundings with far-reaching sea views, these exquisite apartments combine the best of all worlds: sleek contemporary architecture, outstanding interiors, exclusive lifestyle facilities and the perfect location. Residents of the Hanging Gardens enjoy access to The Spa, with state of the art gymnasium, swimming pool, and many more facilities. Beautifully designed and impeccably finished, each apartment has a spacious private balcony.

Residents of the Hanging Gardens enjoy access to The Spa, with state of the art gymnasium, swimming pool, and many more facilities. Beautifully designed and impeccably finished, each apartment has a spacious private balcony.

Welcome to a development filled with adventure, excitement, style, and tranquility; This is truly living at its finest.

— STYLISH & LAVISH —
WATERSIDE LIVING



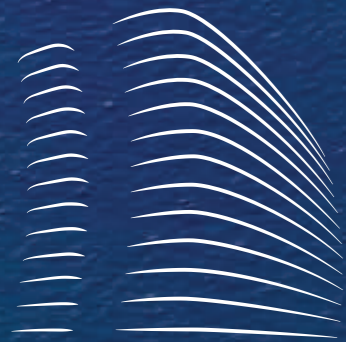

HANGING GARDENS
OF DILMUNIA

— THE LOCATION —
DILMUNIA HEALTH
ISLAND



DILMUNIA HEALTH ISLAND

جزيرة دلمونيا

اسم دلمونيا مستوحى من اسم مملكة البحرين القديمة: دلمون، والتي يعتقد أنها موقع جنة عدن الأصلية، تسعى دلمونيا لإنشاء جنة عدن عصرية بحيث يمكن للمجتمع أن يزدهر فيها تدريجياً، بينما تولي اهتماماً خاصاً للإبقاء على التوازن أيضاً بين الحاجة إلى النمو والحاجة إلى بيئة صحية مستدامة.

The name Dilmunia is inspired by the ancient civilization of Dilmun, which is believed to be the original Garden of Eden. Dilmunia seeks to create a modern Garden of Eden where progressive society can prosper, while balancing the need for growth with the need for a healthy and sustainable ecology.



الموقع

تقع جزيرة دلمونيا في قلب الخليج العربي قبالة الساحل الشمالي الشرقي لجزيرة المحرق بمملكة البحرين. إن قرب الجزيرة من مطار البحرين الدولي وسهولة الوصول إلى جسر الملك فهد يوفر للقائمين موقع استراتيجي يجعل الجزيرة متصلة ومنفتحة على مجتمع دول مجلس التعاون الخليجي المزدهر ، كما تربط المواصلات الداخلية بين المناطق السكنية والتجارية والصناعية.

Location

Situated in the heart of the Arabian Gulf, Dilmunia lies off the north-eastern coast of the Island of Muharraq, Bahrain. Its proximity to the Bahrain International Airport and easy accessibility to the King Fahd Causeway provides developers with a location well-connected to the prosperous GCC community at large, as well as internal transportation links to residential, commercial and industrial development zones.





THE CONCEPT HANGING GARDENS OF BABYLON

حدائق بابل المعلقة

كانت الأفكار الأولية المعدة لـ «حدائق دلمونيا المعلقة» عبارة عن خلق حدائق مستوحى من حدائق حضارة بابل المعلقة.

كانت حدائق بابل المعلقة إحدى عجائب الدنيا السبع في العالم القديم سمة مميزة لبابل القديمة، حيث كانت مصدر عظيم لفخر الشعب، إذ بناها الملك نبوخذ نصر الثاني في العام 600 قبل الميلاد، يُعتقد أن الحدائق إنجاز هندسي رائع بسلسلتها التصاعدية من الحدائق التي تحتوي على جميع أنواع الأشجار والشجيرات والازهار، بنى نبوخذ نصر الثاني الحدائق المعلقة لزوجته الملكة أميتس وفقاً لإحدى الأساطير لأنها افتقدت تلال ووديان موطنها الخضراء.

تقدم الحدائق المدرجة حول هيكل المنصة لسكان المبنى والزوار مكاناً هادئاً للعيش وتجربة بصرية فريدة من المناظر الخلابة للاستمتاع وقضاء وقت مليء بالراحة والسكينة.

The initial ideas formulated for the 'Hanging Gardens of Dilmunia', was to celebrate the ancient civilization of Dilmun by incorporating gardens.

The Hanging Gardens of Babylon, one of the Seven Wonders of the Ancient World, were a distinctive feature of ancient Babylon. They were a great source of pride to the people. Built by King Nebuchadnezzar II in 600 BC, the gardens are believed to have been a remarkable feat of engineering: an ascending series of terraced gardens containing all manner of trees, shrubs, and vines. According to one legend, Nebuchadnezzar II built the Hanging Gardens for his Median wife, Queen Amytis, because she missed the green hills and valleys of her homeland. The terraced gardens provided around the podium structure of the building offer residents and visitors not only a tranquil place to live, but also a unique visual experience of lush greenery to enjoy while they are at the development.



———— THE DEVELOPER ————
AHMED ALQAED GROUP

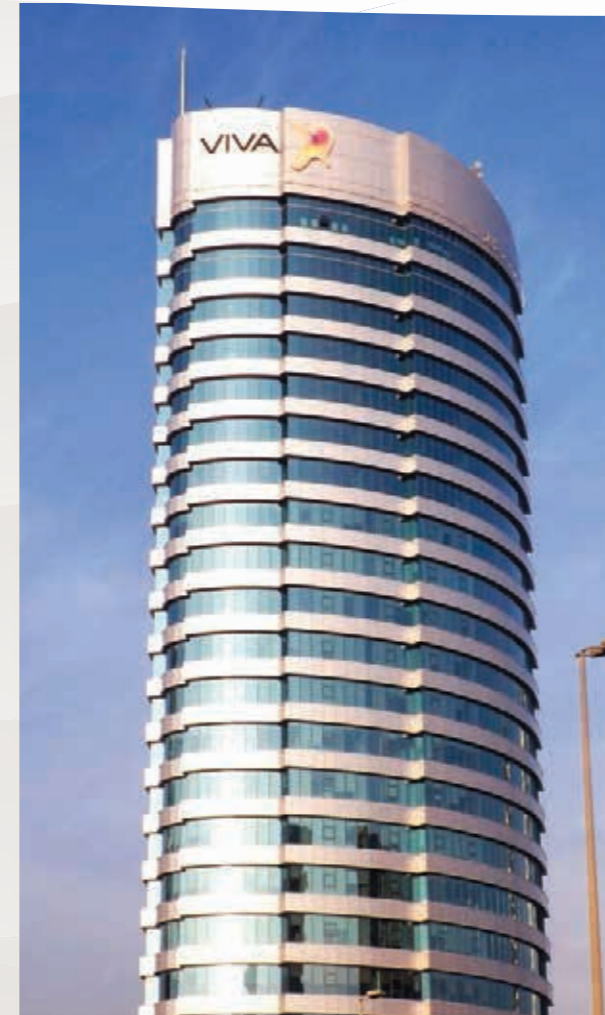

مجموعة أحمد القائد هي واحدة من شركات التطوير العقاري الأكثر نشاطاً في البحرين، مع التركيز على تطوير المشاريع التجارية، السكنية والضيافة.

بنظرة بعيدة المدى، مجموعة أحمد القائد تسعى دوماً للعمل في الأسواق التي تدعم أساليب مستدامة وصديقة للبيئة.

وبالتعاون مع أبرز المهندسين المعماريين والمصممين، تتميز مجموعة أحمد القائد بخلق تصاميم متطورة، تهيء كل وسائل الراحة من الدرجة الأولى لتلبي احتياجات العملاء والمستخدمين النهائيين.

على مدى 35 سنة الماضية برزت مجموعة أحمد القائد كواحدة من شركات التطوير العقاري الأكثر نشاطاً في مملكة البحرين. مع مر السنين أثبتت مجموعة أحمد القائد قدرتها في ساحة التطورات التجارية والسكنية على أخذ المشاريع الكبيرة والمعقدة على عاتقها وإنجازها في الوقت المحدد، وبأعلى مستويات الجودة.

Ahmed AlQaed Group is one of Bahrain's most active integrated real estate developers, with a focus on developing commercial, residential, retail, hospitality and mixed-use properties.

In collaboration with world renowned architects and design professionals, AQG distinguishes itself by creating properties featuring sophisticated design, efficient floor plans and first-class amenities.

Over the past 35- years, Ahmed AlQaed Group has emerged as one of the most respected Real Estate firms in the Kingdom of Bahrain. Again and again, in the arena of commercial, residential and mix-used developments AQG have proven their ability to take on large, complex projects and complete them on time, and at the highest levels of quality.

— THE ARCHTICT —
INNOVATIVE DESIGN





المهندس المعماري

توم رايت وحكيم غنوشي وجيكو كور وفيلبا جورج هم الشركاء المؤسسين لـWKK مكتب هندسة معمارية مزدهر مقره المملكة المتحدة مكرّس لتحقيق التميز في الهندسة المعمارية والخطط الرئيسية والتصميم.

شكلوا فريقاً لأكثر من عشر سنوات، حيث كوّنوا التزاماً قوياً مشتركاً لتصاميم كبيرة. فضلاً عن سعيهم المستمر للتحسين وعدم التوقف عن التعلم، صُممت جميع المشاريع في ورش عمل إبداعية حيث المدراء الثلاثة وفريق المشروع يطور المخطط من خلال مختلف مراحل التصميم، الخلفيات الثقافية المتنوعة للمصممين المبدعين تجلب مزيجاً من الحيوية والأفكار المختلفة إلى طاولة المفاوضات دائماً.

توم هو مهندس مؤهل من المملكة المتحدة بخبرة تمتد لأكثر من 30 عاماً، كان مديراً للهندسة المعمارية في أتكينز لمدة تناهز 21 سنة وأمضى 5 سنوات في دبي كمدير تصميم وتطوير منتج شاطئ الجميرا حيث قام بتصميم فندق برج العرب العالمي الشهير، وبعد عودته إلى المملكة المتحدة عام 1998 شهد توم وفريقه تطوراً في سمعتهم الدولية لإنتاج تصاميم مثيرة وفريدة من نوعها.

في الأول من أكتوبر 2013 غادر أتكينز مع اثنين من مديري التصميم الرئيسيين الآخرين، حكيم وجيكو، لإنشاء WKK، قوة ديناميكية جديدة في الهندسة المعمارية العالمية!

Tom Wright, Hakim Khennouchi and Geku Kuruvilla George are the founding partners of WKK a flourishing UK based architectural practice dedicated to the pursuit of excellence in architecture, masterplanning and design.

They have been a team for over ten years, forging a strong bond based around their shared commitment to great design as well as their drive to continually improve and never stop learning. All projects are designed in collaborative creative workshops where the three directors and the project team develop the scheme through the various design stages. The diverse cultural background of the creative designers always brings a lively fusion of ideas to the table.

Tom is a UK qualified architect with over 30 years experience. During his 21 years as Director of Architecture in Atkins he spent 5 years living in Dubai as Design Director for the Jumeriah Beach Resort Development where he designed the world renowned Burj Al Arab Hotel. Following his return to the UK in 1998 Tom and his team have developed an international reputation for producing exciting designs that are unique as well as practical and affordable.

On October 1st 2013 he left Atkins, along with two other key design directors, Hakim and Geku, to set up WKK, a dynamic new force in global architecture!



Geku Kuruvilla



Hakim Khennouchi



Tom Wright

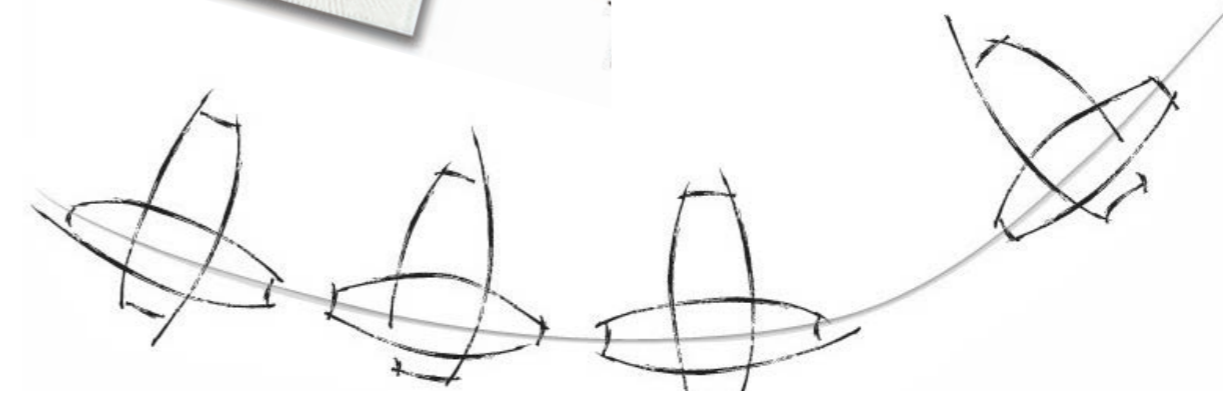
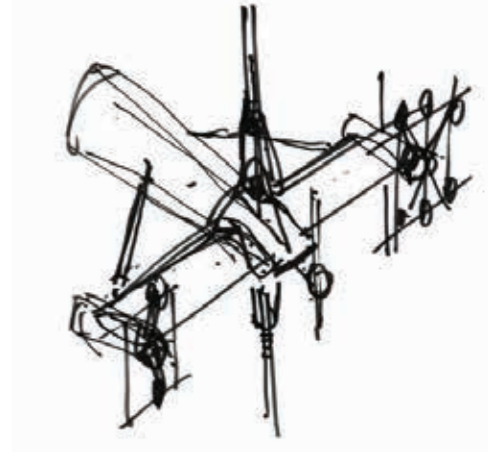
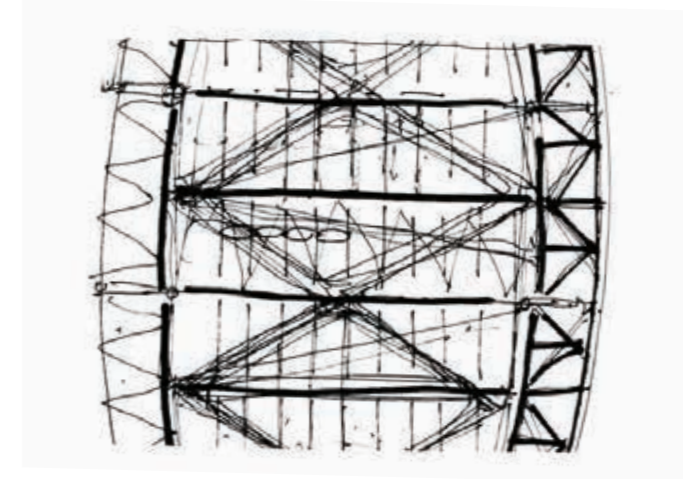
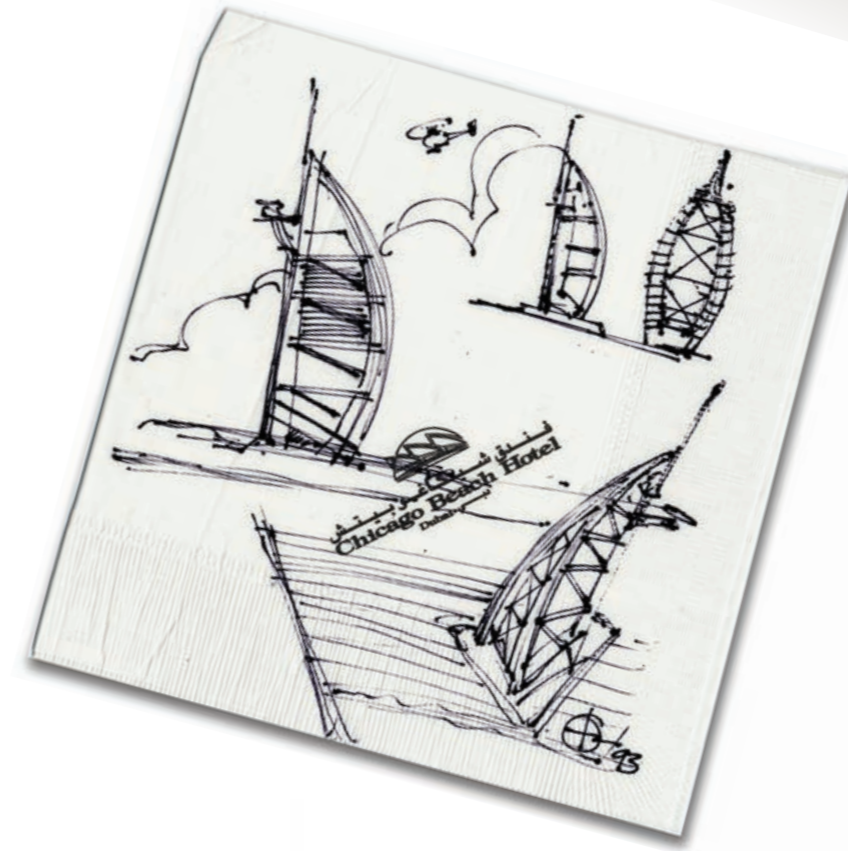

الهندسة المعمارية المعاصرة والأنيقة، المصممة من قِبَل WKK من شأنها أن تزيد المناظر البانورامية الخلابة جمالاً وتعكس مفهوم وطبيعة المنطقة، وُضعت بشكل مثالي في محيط من المناظر الطبيعية والمنتزهات الأنيقة والممرات المؤدية إلى محلات تجارية فخمة مختارة ومطاعم رائعة مطلّة على هذا الامتداد الجميل من قناة دلمونيا.

The sleek, contemporary architecture, designed by WKK, enhances the stunning panoramic views and reflects the concept and character of the area. Perfectly set in the natural, landscaped surroundings, elegant promenades and walkways lead to a choice of elegant shops and superb restaurants overlooking this beautiful stretch of the grand canal.





واجهات زجاجية وخطوط معمارية جميلة تجذب ضوء النهار إلى قلب المبنى،
تحتوي كل شقة على شرفة خاصة تطل على مناظر لاتضاهي.

The gentle curves of the glass façade and the beautiful architectural lines draw daylight right to the heart of the building. Each apartment has a private balcony, an exclusive space from which to survey the incomparable views.



THE BEST OF ALL WORLDS

مع اطلالة بحرية على مد البصر و اطلالة على امتداد قناة جزيرة دلمونيا، تحتل حدائق دلمونيا المعلقة مكانة متميزة، أنشئت في قلب المناظر الطبيعية، حيث تعبق بالأفضل:

« شقق سكنية تدمج ديكورات داخلية أنيقة مع اطلالة بحرية رائعة.

« شقق فندقية عائلية متوافقة مع أحكام الشريعة الإسلامية

« الحدائق والمساحات الخضراء، المدرجات الخضراء المليئة بالأشجار والنباتات، مرافق المقيمين و الاطفال تضيف للحياة اسلوب الرفاهية والمغامرة.

« السوق والأماكن العامة. محلات تجارية فخمة مختارة ومطاعم رائعة في بيئة مرحة مظه على قناة دلمونيا.

Set in elegant landscaped surroundings with far-reaching sea views, this exquisite development combines the best of all worlds.

- » Residential Building, with sleek contemporary apartments, outstanding interiors, and exclusive lifestyle facilities.
- » Family oriented Alcohol Free Double Tree by Hilton Serviced Apartments.
- » Landscaped Terraces, Podium and Facilities, Residents of the Hanging Gardens enjoy exclusive access to the swimming pool, BBQ area, kid's playgrounds, Splash Pad and many more facilities.
- » Public Areas include Souk & Promenade. With retail shops and restaurants the Spaces created provide a natural and vibrant location overlooking the Grand Canal.

LANDSCAPED TERRACES
PODIUM & FACILITIES

HANGING GARDENS
RESIDENTIAL APARTMENTS

FAMILY ORIENTED
SERVICED APARTMENTS

PUBLIC AREAS
SOUK & PROMENADE





LANDSCAPE
GARDENS & GREEN
SPACES

المناظر الطبيعية

الحدائق والمساحات الخضراء

المساحة الخارجية تشكل بَعداً جديداً في الحدائق المعلقة.

المدرجات الخضراء المليئة بالأشجار والنباتات والمعالم المائية والزهور البرية،

محلات تجارية فخمة مختارة ومطاعم رائعة التي تطل على الممشى العام،

كل هذه الميزات تشكل مشهداً بيئياً متنوعاً.

Outside space takes on a whole new dimension at The Hanging Gardens.

Lush Terraces filled with trees and plants, water features and wildflower beds. Bustling cafés and restaurants that open out on to the public walkway, all these features ring this ecologically diverse scenery.

At key Gathering Points, art installations will draw the eye and capture the attention of those passing by.

Places to rest seem to spring up within this hanging terraces, encouraging people to step away from the street and enjoy all that the Hanging Gardens has to offer.



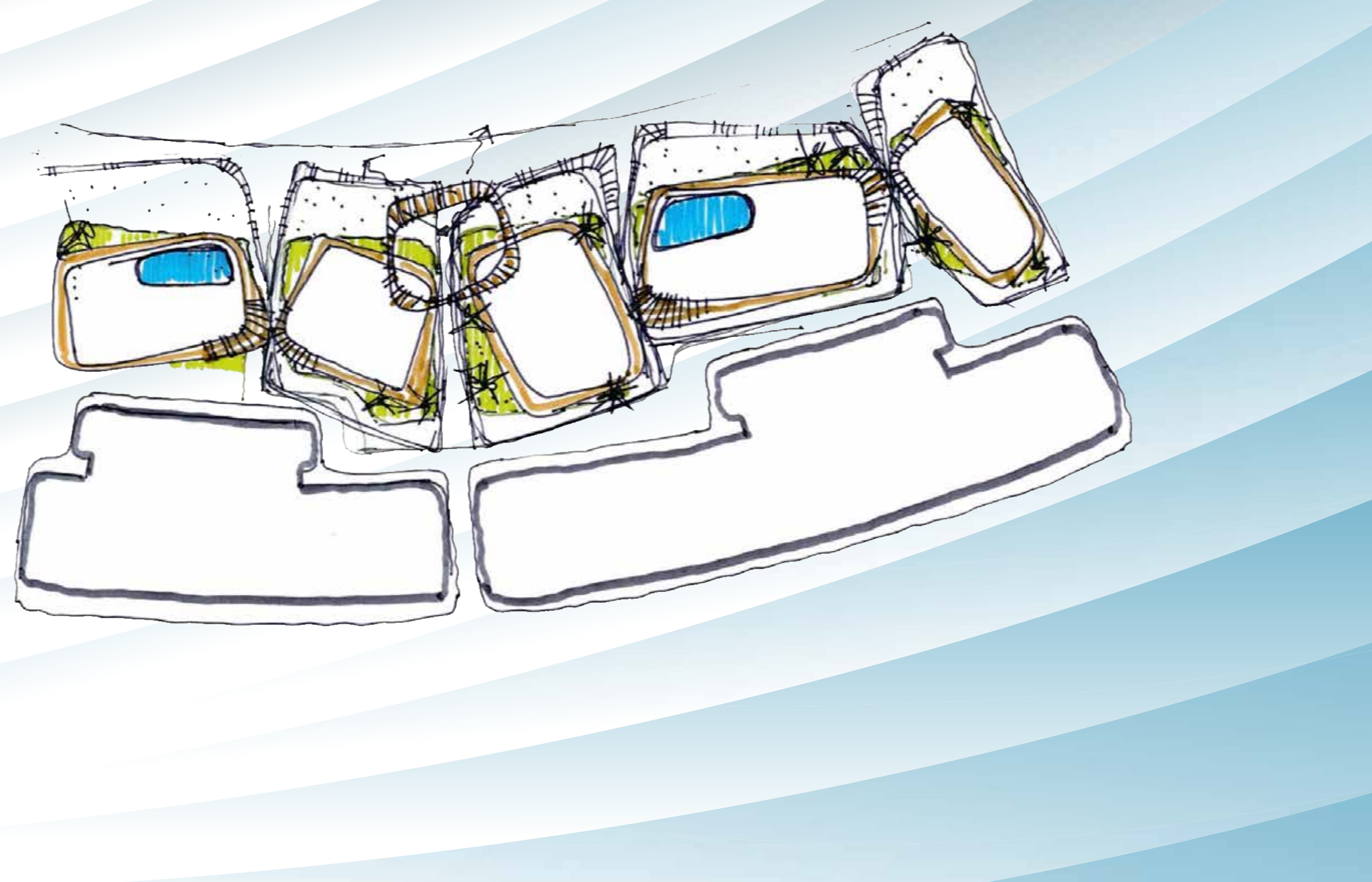

عند نقاط التجمع الرئيسية تجذب المنشآت الفنية انتباه المارة.
أماكن الراحة التي تتشكل داخل هذه المدرجات المعلقة تشجع الناس على
الابتعاد عن الشارع والتمتع بكل ما يُعرض في الحدائق المعلقة.

Stunning apartments and penthouses, beautifully landscaped open spaces, water gardens, central squares and promenades lined with retail shops and restaurants are at the heart of this vibrant new destination.



———— SOUK ————
A NEW DESTINATION



السوق

السوق والأماكن العامة مستوحاة من شوارع المحرق القديمة

النسيج العمراني في المحرق تم تطويره مع مرور الزمن، يعرض الانسجام بين المتطلبات الثقافية والطبيعية السائدة، ترتبط أجزاء مختلفة من المدينة معاً عن طريق شبكة مثيرة للاهتمام من الأزقة ذات التسلسل الهرمي، بوجه عام كانت الأزقة تقريبا بزوايا قائمة مع الساحل البحري الأمر الذي قُرب المسافة من القارب إلى المنزل وسمح للرياح ان تتخلل وتبرد شوارع المحرق.

Souk, Podium and public areas Inspired by the old streets of Muharraq

At Muharraq the urban fabric is organic and compact and has evolved with time, displaying a harmony with the prevailing cultural and natural requirements. Different parts of the city are linked together by an interesting network of alleys and hierarchy of spaces. Generally, alleys were approximately at right angles to the original coast, which probably minimised the walking distance from boat to house and captured prevailing winds into the streets.





تمتّع البحرين اليوم بمشاهد فنية وثقافة مطاعم متنوعة ومزدهرة، المساحات التي تم إنشاؤها في جميع أنحاء حدائق دلمونيا المعلقة توفر أماكن طبيعية وحيوية تساعد على تعزيز الحياة في الوقت الذي يقوم فيه السكان والضيوف بالاسترخاء في الحدائق والطبيعة المحيطة بهم.

Bahrain today enjoys a diverse and thriving arts scene and café culture. The spaces created around the podium structure of Hanging Gardens Of Dilmunia provide a natural and vibrant location that helps to restore balance and enhance life while residents and guests relax in the gardens and nature around them.



محلات تجارية فخمة ومختارة ومطاعم رائعة قائمة بذاتها لها صلة واضحة بالقناة الكبرى من خلال الأفاق الرئيسية التي توفر بيئة مرحّبة في منطقة السوق الداخلية.

Standalone retail outlets have a clear connection to the Grand Canal through key vistas providing an inviting environment in the internal souq area.



————— SERVICED APARTMENTS —————
DOUBLE TREE BY HILTON™





شقق فندقية عائلية متوافقة مع أحكام الشريعة الإسلامية

الشركة الرائدة على مستوى العالم في مجال الضيافة.

توفر فنادق ومنتجعات هيلتون، أحد أكثر الأسماء شهرة في المجال، للمسافرين عالمًا زاخرًا بالتجارب الحقيقية. وتمضي العلامة التجارية في طريق كونها الشركة الرائدة على مستوى العالم في مجال الضيافة التي تتحلى بالابتكار والتفكير التقدمي. ومع وجود المنتجات والخدمات التي تلبي احتياجات مسافرين الغد المتمرسين على مستوى العالم، فإننا نقوم برسم تجارب تجعل كل نزيل يشعر بأنه يحظى بالرعاية والتقدير والاحترام.

حيث الأشياء البسيطة تعني كل شيء.

تبدأ رحلة المتعة بكعكة رقائق الشوكولاتة الدافئة، التي تعتبر بمثابة لمسة بسيطة تحدد الأسلوب من أجل خلق تجربة مجدبة طوال إقامة النزيل. دبل تري باي هيلتون™ يدرك أن القيام بالأشياء البسيطة على أكمل وجه يمكن أن يعني كل شيء.

FAMILY ORIENTED SERVICED APARTMENTS

THE GLOBAL LEADER OF HOSPITALITY

One of the most recognized names in the industry, Hilton Hotels & Resorts offers travelers a world of authentic experiences. The brand continues to be the innovative, forward-thinking global leader of hospitality. With products and services that meet the needs of tomorrow's savvy global travelers, Hilton shapes experiences in which every guest feels cared for, valued, and respected.

THE LITTLE THINGS MEAN EVERYTHING.

At DoubleTree by Hilton™ hotels, every little thing adds up to Create A Rewarding Experience for guests (CARE). Hilton's hospitality starts with a warm chocolate chip cookie upon arrival and continues through the award-winning Hilton HHonors® guest reward program, Hiltons Sweet Dreams® by DoubleTree Sleep Experience and industry-recognized Culture of CARE.

Whatever the hotel travel plans, whether looking for a business hotel or family vacation resort, staying at the Hanging Gardens the traveler will see how Hilton strive to create a truly rewarding hotel experience for guests.





— SERVICES OFFICES —
**YOUR PERSONAL
WORKSPACE**



المكاتب المجهزة للأعمال

لأولئك الذين يحبون أن تبقى أعمالهم قريبة من المنزل، حدائق دلمونيا المتعلقة هي الموقع المثالي للمشاريع الجديدة أو الشركات التي ترغب بالتوسع، أماكن العمل المهنية هي مجرد بداية إذ تقدم مرافق ممتازة مُصمَّمة بعين الاعتبار صاحب المشروع المتجول، الفنادق والمحلات التجارية والمطاعم الفاخرة بالإضافة إلى كل ما تعرضه المنطقة المحلية، كلها تجعل هذه الوجهة جذابة لعملائك أيضا.

For those who like to keep business close to home, Hanging Gardens of Dilmunia is the ideal location for start-up ventures or expanding businesses. Professional premises offering superior facilities and designed with the mobile entrepreneur in mind are just the start. The on-site hotel, shops, cafés, and restaurants plus everything the local area has to offer make this an attractive destination for your clients too.

— RESIDENT'S FACILITIES —
TIME FOR LEISURE





مرافق المقيمين

استرخ براحة و سكون ومارس الرياضة بأسلوب معاصر، عناصر الرفاهية على بعد لحظات فقط من منزلك.

بعد يوم حافل قم بالاسترخاء في منتجج حدائق دلمونيا الصحي الخاص، حيث أحدث مرافق الرياضة المطورة والجاكوزي وتجربة الإستحمام و غرف البخار والساونا، هذا هو المكان المثالي لقليل من الراحة والاسترخاء، تم تصميم المرافق الترفيهية الشاملة لمتعتك، البيئة مثالية للتواصل الاجتماعي والاسترخاء والاستمتاع بصحبة الأصدقاء.

الحدائق المعلقة توفر مرافق منفصلة للرجال والنساء.

Relax in peace, work out in style. The elements of wellbeing are waiting to be enjoyed, just moments from your home.

Wind down after a busy day within the sanctuary of the spa at the Hanging Gardens of Dilmunia. Incorporating State-of-the-art exercise facilities for those serious about keeping in shape, jacuzzi, shower experience, steam and sauna rooms, this is the perfect place for a little rest and relaxation. The extensive leisure facilities are designed for your enjoyment, the ideal environment in which to socialize, unwind and enjoy the company of friends. Rest in the knowledge that at the Hanging Gardens nothing is far away, with all the private residents' facilities at your fingertips.

Hanging Gardens offer separate facilities for Gents and Ladies.

حمامات السباحة والبنائيج المائية تتشكل داخل هذه المدرجات الخضراء وتشجع الناس على الابتعاد عن حرارة الصيف للتمتع بكل ما توفره برك الحديقة المعلقة، توجد بركة سباحة منفصلة للأطفال مثالية لقضاء وقت ممتع مع العائلة، بركة مذهلة في الهواء الطلق مطلة على منظر أخاذ للقناة الكبرى، إذا كنت ترغب في الإسترخاء أو التواصل الاجتماعي أو اللعب، البركة تقدم كل الرفاهية في مكان إقامتك.

Pools and water features spring up within these lush terraces, encouraging people to step away from the summer heat and enjoy all that the Hanging Garden pools has to offer. Separate kid's pool is perfect for spending quality time with your family. The stunning outdoor Pool offers the best sea view of the Grand Canal. Whether you want to lounge, socialize or play, the Pool offers all the pleasures at your residence.





مرافق الأطفال حيث المتعة تبدأ

دع أطفالك يتأرجحون ويقفزون ويتسلقون في جميع أنحاء نادي الأطفال الداخلي والألعاب الخارجية في الهواء الطلق ومنصة الرش، بإمكان الأمهات والآباء التمتع والاسترخاء في حين أطفالهم يضحكون ويلعبون، لا توجد طريقة أفضل للأطفال لتخفيف حرارة الصيف من رش المياه حول منصة الرش! أو اللعب في مساحة رائعة تقدم بهجة المغامرة في بيئة آمنة.

نادي الأطفال مليء بالأنشطة الجذابة والمثيرة والمصممة خصيصا للنزلاء الصغار، حدائق دلمونيا المعلقة تحتفل بفن اللعب.

Kids facilities; Where the fun begins.

Let your kids swing, jump, and climb all over the indoor kid's club, outdoor playground, and Splash Pad. Moms and dads can enjoy and relax while their kids laugh and play. There's no better way for kids to cool off on a hot summer's day than splashing around in the splash pad! Or have an adventurous and enchanting play area offering delight in a safe environment.

Kids club with captivating activities and thoughtful welcoming attention tailored for younger guests, The Hanging Gardens of Dilmunia celebrate the art of play.

السينما

هذه هي الطريقة المثلى لتتمتع بشاشة كبيرة على انفراد أو مع أفراد العائلة أو الأصدقاء، مكان يمكنك حجزه والجلوس فيه والتمتع بالأفلام العالمية والأحداث الرياضية المهمة.

Private Theater

This is the ultimate way to enjoy big screen entertainment, in private with either family or friends. A place that you can reserve, sit back and enjoy everything from Hollywood blockbusters to the biggest TV and sporting events.





مدخل خاص للمقيمين

يوفر المدخل و الاستقبال المتميز بجمال التصميم جواً رائعاً وإحساس بالترحيب للمقيمين والضيوفهم..

Residents Entrance

The impressive entrance lobby provides a grand yet welcoming atmosphere for residents and their guests.



HOME
SWEET
HOME

— AT HOME —
BY THE WATERSIDE



الشقق السكنية مع اطلالة بحرية

المكان المثالي لأسلوب الحياة الأكثر رقياً.

توفر شقق الحدائق المعلقة فرصة للعيش في وجهات جديدة أكثر حيوية، متطورة ومريحة بمناظر تأسر الأنفاس وتصميم يدمج ديكورات داخلية أنيقة ومنافذ مفتوحة كبيرة على الشرفة تخلق مساحات استثنائية للاسترخاء والترفيه، كل هذه الصفات تضمن تجربة جودة العيش لا مثيل لها في أي مكان آخر.

The perfect setting for the most elevated lifestyle.

The Hanging Gardens apartment offers the opportunity to live at the most vibrant new destinations. Poised, sophisticated and relaxed with views that take the breath away, the design integrates stylish interiors with open outdoors, creating exceptional spaces for relaxing and entertaining. All these attributes ensure the quality of living experience is unrivalled anywhere else.





قلب المنزل

المطبخ غالبا ما يكون قلب المنزل والأمر لا يختلف في الحدائق المعلقة، متكامل ومجهز بأجهزة عالية المواصفات.

The heart of the home

The kitchen is often the heart of the home and it is no different at Hanging Gardens. Integrated, high-spec appliances are to be found concealed behind sleek surrounds, with stunning work surfaces completing a truly contemporary look and feel.

لمسات من الجودة

غرف النوم المميزة بتصميم المعاصر بلمسة كلاسيكية آخذين بعين الاعتبار المساحات الرحبة والإنارة الطبيعية المتغللة من الأبواب الزجاجية الكبيرة الممتدة من الأرض إلى السقف. كذلك فإن قسم تبديل الملابس له ميزة خاصة من سعت المساحة. غرف النوم توفر لسكان حياة رائعة مزيج من الراحة والعملية معا.

Touches of quality

Every detail is considered in these beautifully designed contemporary bedrooms, with light, generous floor space featuring smooth and soft lines, spacious and airy dressing areas, floor-to-ceiling doors offering striking views and easy access to the balcony, the bedrooms blend comfort and practicality together perfectly.





تجمع الحمامات في الحدائق المعلقة بين الأسلوب المعاصر وأجود المواد والتجهيزات، استمتع بالдуш العلوي وأحواض الاستحمام الفسيحة وتجهيزات الكروم الأنيقة والإضاءة المتميزة والأحجار الطبيعية الكبيرة، الأمر الذي يجعل من هذا الحمام ساحة ترحيب دافئة.

Bathed in Extravagance

Combining contemporary style with classic flourishes, bathrooms at Hanging Gardens are a statement of extravagance. Enjoy overhead showers, spacious baths, elegant chrome fittings, discrete lighting and large feature natural stones complete the picture, making this bathroom warm and welcoming space.



اسلوب عيش ممزوج بين المعيشة في الفخامة الداخلية والحياة في الطبيعة الخارجية

شرفات كبيرة ذات امتداد واسع، استمتع بوجبة الإفطار في جو منعش مع اطلالة بانورامية خلابة على البحر المفتوح و قناة دلمونيا الكبرى

Integrate Outdoor with Indoor living
Generous balconies and terraces extend the elegant living spaces further, breathtaking panoramic views of the grand canal, the sea and beyond.



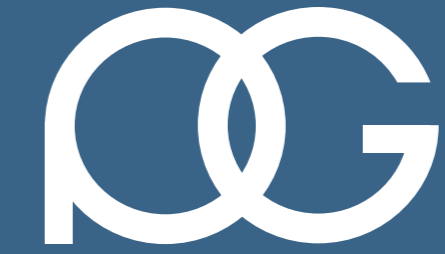
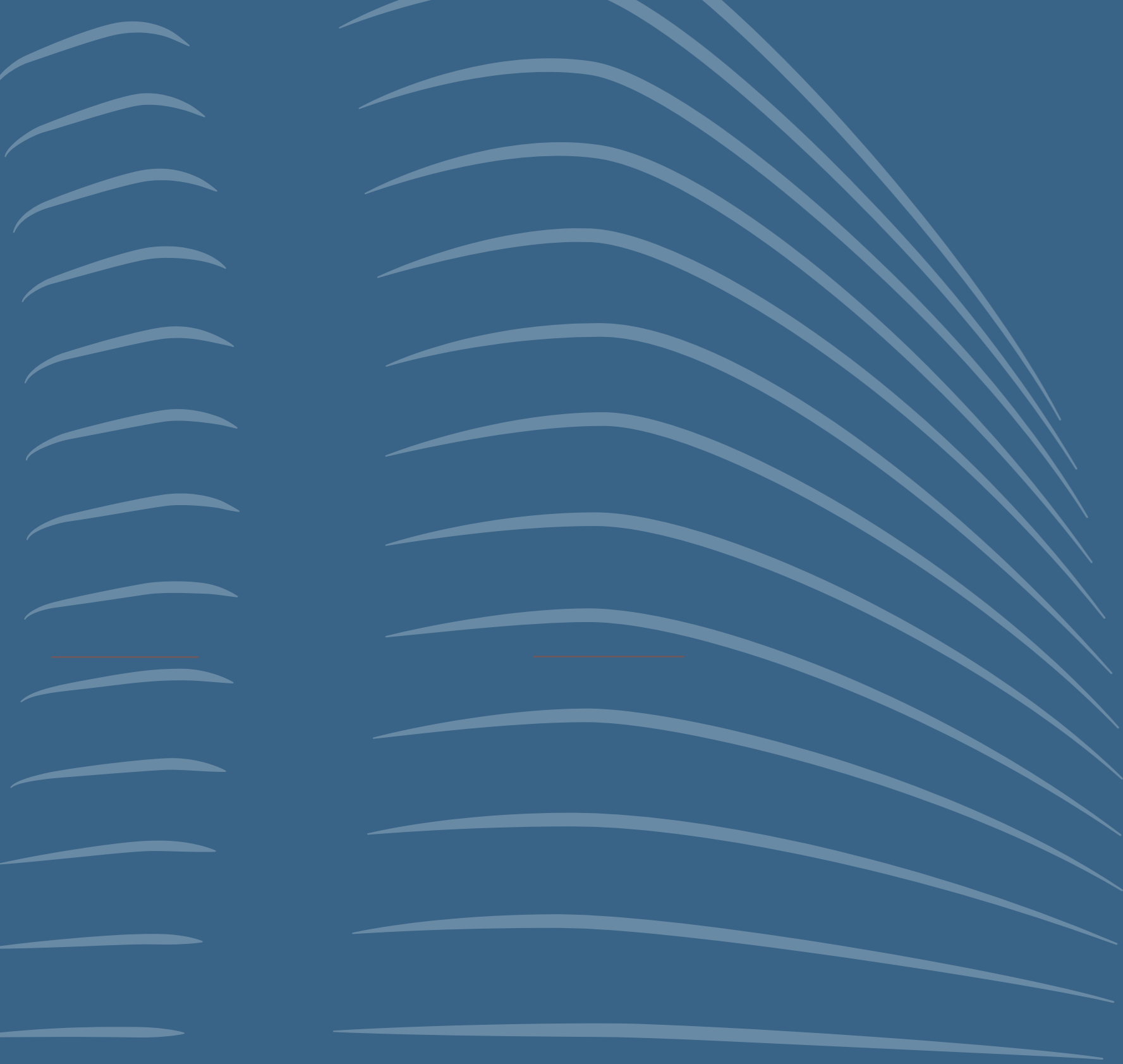

مجموعة احمد القائد
AHMED ALOAED GROUP

The information in this document is indicative and is intended to act as a guide only as to the finished product. Accordingly, due to our policy of continuous improvement, the finished product may vary from the information provided. These particulars should not be relied upon as statements of fact or representations and applicants must satisfy themselves by inspection or otherwise as to their correctness. This information does not constitute a contract or warranty. The dimensions given on plans are subject to minor variations and are not intended to be used for carpet sizes, appliance sizes or items of furniture.

+973 77 36 77 77 AHMED ALQAED GROUP @AHMED_ALQAED_GROUP
SALES@AHMEDALQAEDGROUP.COM AHMEDALQAEDGROUP.COM